

# NUMAXES

PROTECTION

Panneau solaire - 6V/9V/12 V avec batterie intégrée

6V/9V/12V solar panel with built-in battery

Panel solar 6V/9V/12 V con batería interna

Solarpanel 6V/9V/12 V mit integriertem Akku

Pannello solare 6V/9V/12 V con batteria integrata

**# SOL1072**



FR -Guide d'utilisation	3
GB - User's guide	8
ES - Manual de instrucciones	12
DE - Gebrauchsanleitung	17
IT -Manuale d'uso	22



### **DECLARATION UE DE CONFORMITE SIMPLIFIÉE**

NUM'AXES déclare que l'équipement du type SOL1072 est conforme à la directive 2014/53/UE (RED). Le texte complet de la déclaration UE de conformité est disponible sur le site internet suivant :

<https://www.numaxes.com>

### **SIMPLIFIED EU DECLARATION OF CONFORMITY**

NUM'AXES declares that the equipment type SOL1072 is in compliance with Directive 2014/53/EU (RED). The full text of the EU declaration of conformity is available on the following website: <https://www.numaxes.com>

### **DECLARACIÓN DE CONFORMIDAD UE SIMPLIFICADA**

NUM'AXES declara que el equipo tipo SOL1072 cumple con la Directiva 2014/53/UE (RED). El texto completo de la declaración UE de conformidad está disponible en el siguiente sitio web:

<https://www.numaxes.com>

### **VEREINFACHTE EU-KONFORMITÄTSERKLÄRUNG**

NUM'AXES erklärt, dass der gerätetyp SOL1072 der Richtlinie 2014/53/EU (RED) entspricht. Der vollständige Text der EU-Konformitätserklärung ist auf der folgenden Website verfügbar:

<https://www.numaxes.com>

### **DICHIARAZIONE DI CONFORMITÀ UE SEMPLIFICATA**

NUM'AXES dichiara che l'apparecchiatura tipo SOL1072 è conforme alla Direttiva 2014/53/UE (RED). Il testo completo della dichiarazione di conformità UE è disponibile sul seguente sito Web:

<https://www.numaxes.com>

Nous vous remercions d'avoir choisi un produit de la gamme du **Groupe NUM'AXES**. Avant d'installer et d'utiliser votre produit, lisez attentivement les explications de ce guide que vous conserverez pour toute référence ultérieure.

**Le panneau solaire NGPIEACC069 est spécialement adapté pour les modèles de pièges photographiques du Groupe NUM'AXES.**

Si vous utilisez le panneau solaire avec d'autres appareils que les pièges photographiques du **Groupe NUM'AXES** vérifiez avec attention leur guide d'utilisation et contactez le fournisseur de l'appareil pour vous assurer de sa compatibilité avec le panneau solaire avant de les connecter. Le **Groupe NUM'AXES** ne pourra être tenu pour responsable des dommages qui pourraient survenir en cas de mauvaise utilisation du produit.

• **Composition du produit**

- 1 panneau solaire
- 1 câble de sortie avec sélecteur 6V/9V/12V
- différents adaptateurs
- 1 système de fixation
- 1 guide d'utilisation

• **Présentation du produit**

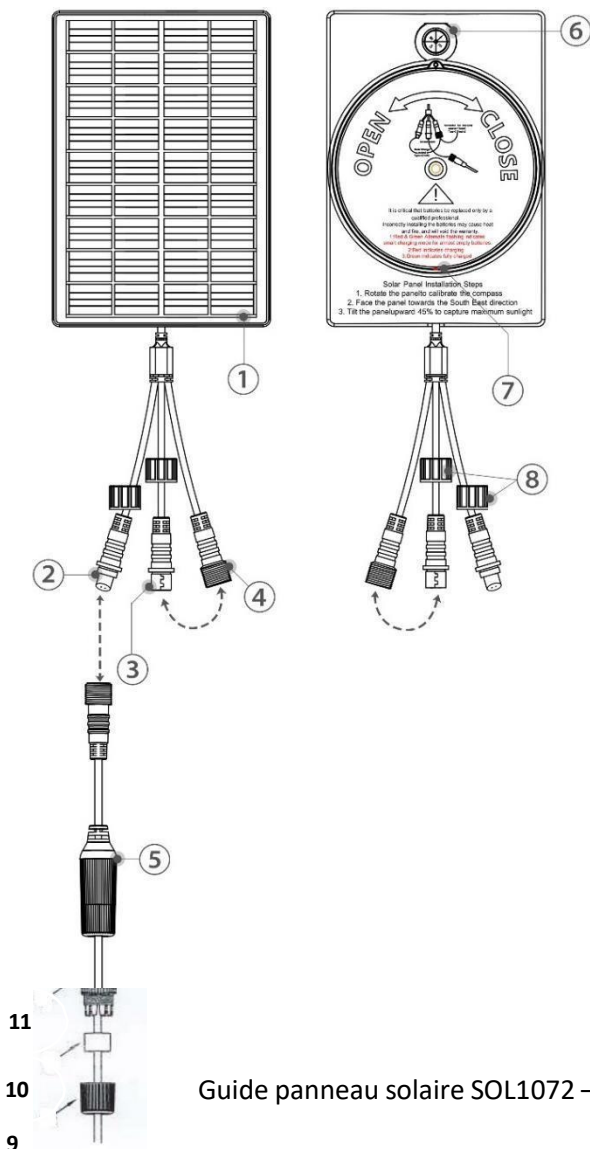

**1. Panneau solaire 3W**

**2. Prise sortie OUT :** sert à relier au câble avec sélecteur 6V/9V/12V

**3. Connecteur pour charge solaire (prise mâle) :** mettre le connecteur mâle dans le connecteur femelle (n°4 sur le schéma) puis visser la bague en plastique pour que le panneau soit étanche.

**4. Connecteur pour adaptateur de charge (prise femelle) :** permet de brancher un câble (avec port type-c) et bloc d'alimentation pour recharger la batterie du panneau solaire

**5. Câble avec sélecteur 6V/9V/12V (OUT)**

**6. Boussole**

**7. Voyant lumineux**

**8. Caches plastiques**

**9. Cache plastique**

**10. Bague étanche**

**11. Cache plastique**

**IMPORTANT**

Lorsque le panneau solaire n'est pas en charge sur le secteur, mettre la prise mâle (n°3 sur le schéma) et femelle (n°4 sur le schéma) l'une dans l'autre.

- **Caractéristiques techniques**

Batterie intégré	2 piles lithium 18650 3,7V / 5200 mAh
Puissance de sortie maximale du panneau solaire	3 W
Tension de sortie	6V/9V/12 V
Entrée de charge externe	DC 5 V/2000 mA
Taux d'efficacité de conversion	19,5 %
Câble de sortie	Longueur 2,50 m
Méthodes de charge	1. Grâce à l'énergie solaire 2. Grâce au bloc d'alimentation (non fourni)
Durée d'une charge complète	1. 24 heures pour une charge au soleil 2. 4 heures pour une charge avec un adaptateur 5V/2A (chargement du panneau solaire avec la sortie Type-C)
Indicateur de charge	Voyant rouge : charge rapide (niveau de charge > 3 V) Clignotement rouge et vert : charge lente (niveau de charge < 3 V) Voyant vert : charge pleine
Etanchéité	IP66
Température de fonctionnement	Entre -20°C et +70°C
Dimensions du panneau solaire	H 173 x L 120 x P 35 mm

- **Fonctionnement**

1. Avant utilisation, veuillez charger complètement la batterie du panneau solaire à l'aide d'un bloc d'alimentation (DC 5V/2000 mA – réf. NUM'AXES CPELEALI052) et d'un câble (type-c – réf. NUM'AXES NGPIEACC0552) non fournis. Utilisez la prise femelle (n°4 sur le schéma) pour charger/recharger la batterie du panneau solaire.
2. Un fois la batterie du panneau solaire pleine, branchez les connecteurs mâle (n°3 sur le schéma) et femelle (n°4 sur le schéma) l'un dans l'autre et serrez la bague plastique pour éviter toute pénétration d'eau.
3. Lorsque la batterie du panneau solaire est **en charge**, le **voyant lumineux est rouge** ou **alternativement rouge et vert**.  
**Rouge et vert** si le niveau de charge est < 3V (batterie fortement déchargée en recharge lente)  
**Rouge fixe** si le niveau de charge est > 3V (recharge rapide)  
Lorsque la batterie du panneau solaire est **pleine**, le **voyant lumineux est vert**.

- **Connexion du panneau solaire au piège photographique**

Branchez l'une des extrémités du câble de sortie (n°5 sur le schéma) à la prise de sortie du panneau solaire (OUT) (n°2 sur le schéma) puis branchez l'autre extrémité du câble à la prise d'alimentation externe de votre piège photographique NUM'AXES. En fonction du modèle de piège photo, choisir l'embout (adaptateur) fourni en fonction du modèle de piège photo. A l'aide du bouton sélecteur choisissez 6V, 9V ou 12V (n°5 sur le schéma) en fonction du piège photographique que vous reliez.

Si la batterie interne du panneau solaire est chargée, le piège photographique sera immédiatement alimenté.

Il est fortement recommandé d'installer 4 piles dans le piège photographique même quand celui-ci est connecté au panneau solaire. Sinon, le piège photographique pourrait s'arrêter de fonctionner à cause d'un manque d'énergie. En cas d'usage intensif du piège, la batterie du panneau solaire pourrait ne pas se charger suffisamment vite et, par conséquent, il n'est pas idéal d'utiliser le panneau solaire seul sans les piles.

- **Charge de la batterie du panneau solaire**

La batterie peut être chargée grâce à l'énergie solaire ou à l'aide d'un bloc d'alimentation.

- Charge grâce à l'énergie solaire

Pour obtenir les meilleurs résultats, placez le panneau solaire à la lumière directe. La qualité de la lumière joue un grand rôle dans la rapidité de chargement de la batterie. En cas de ciel nuageux, le temps de charge sera plus long. Plus la lumière est intense, plus la charge est rapide.

- Charge sur secteur avec le bloc d'alimentation et un câble type-c (non fournis)

Connectez un câble type-c à la prise femelle IN (n°4 sur le schéma) du panneau solaire puis branchez-le à une prise secteur pour commencer le chargement.

- **Installation**

Ajustez l'angle du support de fixation de façon à ce que le panneau solaire soit face au soleil. Pour une performance maximale, assurez-vous que le panneau est face au sud, à un emplacement non ombragé et idéalement avec une inclinaison de 45 degrés. Ceci évitera que vous ayez à changer l'orientation du panneau à chaque saison et assurera une efficacité constante. Cependant, veuillez noter que l'orientation idéale dépend de la situation spécifique du lieu d'installation.

- **Précautions d'emploi**

- Cet appareil peut être utilisé par des enfants âgés d'au moins 8 ans et par des personnes ayant des capacités physiques, sensorielles ou mentales réduites ou dénuées d'expérience ou de connaissance, s'ils (si elles) sont correctement surveillé(e)s ou si des instructions relatives à l'utilisation de l'appareil en toute sécurité leur ont été données et si les risques encourus ont été appréhendés. Les enfants ne doivent pas jouer avec l'appareil. Le nettoyage et l'entretien par l'utilisateur ne doivent pas être effectués par des enfants sans surveillance.
- Vous devez charger complètement la batterie au moins une fois tous les trois mois notamment quand vous n'utilisez pas le produit pendant une longue période.
- Ne nettoyez pas le panneau solaire avec des liquides volatiles tels que diluant ou benzine ou avec des détergents forts. Utilisez un chiffon doux légèrement humidifié avec de l'eau.
- Ne griffez pas la surface du panneau solaire avec un objet pointu.
- Ne faites pas tomber le panneau solaire.
- Ne tentez pas d'ouvrir, de démonter ou de réparer le panneau solaire.
- N'ouvrez pas le panneau solaire pour effectuer des réparations. Ceci pourrait causer de sérieux dommages à l'appareil et annulerait votre garantie.

- N'exposez pas le panneau solaire à une chaleur extrême, comme par exemple en le laissant sur le tableau de bord d'un véhicule par temps chaud.
- Gardez le panneau solaire éloigné du feu.
- Ne « surchargez » pas l'appareil. Déconnectez-le dès que la charge est complète.
- Si vous rechargez la batterie à l'aide de l'adaptateur secteur, ne laissez pas le panneau solaire branché toute la nuit car cela pourrait endommager la batterie.
- Stockez l'appareil dans un endroit à l'abri de la poussière, de l'humidité et des températures extrêmes.
- Utilisez l'appareil uniquement avec les sources d'énergie recommandées.
- Quand vous ne l'utilisez pas, déconnectez-le des sources d'énergie.

- **En cas de dysfonctionnement**

Avant d'attribuer une panne à l'appareil, prenez soin de relire ce guide et assurez-vous que le problème n'est pas dû à une erreur d'utilisation.

Si le problème persiste, appelez le service après-vente du **Groupe NUM'AXES** au **02 38 63 64 40**. Avec l'aide de nos techniciens, de nombreux problèmes peuvent être résolus par téléphone.

Selon l'ampleur du dysfonctionnement, vous devrez peut-être retourner votre produit au service après-vente du **Groupe NUM'AXES** afin qu'il soit réparé et testé.

Ne retournez pas votre produit à votre distributeur.

Retournez-le à l'adresse suivante :

Groupe NUM'AXES – Service après-vente  
Z.A.C. des Aulnaies – 745 rue de la Bergeresse – C.S. 30157  
45161 OLIVET CEDEX – FRANCE

Pour toutes réparations, le service après-vente du Groupe NUM'AXES a impérativement besoin de votre produit complet et de la preuve d'achat (facture ou ticket de caisse).

Si vous omettez l'un de ces éléments, le service après-vente NUM'AXES vous facturera la réparation.

- **Garantie**

Le Groupe NUM'AXES garantit le produit contre les défauts de fabrication pendant les 2 années qui suivent l'acquisition.

Les frais de transport aller-retour du produit sont à la charge exclusive de l'acheteur.

- **Conditions de garantie**

- 1 - La garantie sera assurée uniquement si la preuve d'achat (facture ou ticket de caisse) est présentée sans rature au Groupe NUM'AXES.
- 2 - Cette garantie ne couvre aucun des points suivants :
  - les risques de transport directs ou indirects liés au retour du produit chez NUM'AXES,
  - l'endommagement du produit résultant : de la négligence ou faute de l'utilisateur, d'une utilisation contraire aux instructions ou non prévue, de réparations faites par des réparateurs non agréés,
  - la perte ou le vol.
- 3 - Si le produit est reconnu défectueux, NUM'AXES le réparera ou l'échangera selon son choix.

- 4 - NUM'AXES ne pourra être tenu pour responsable des dommages qui pourraient résulter d'une mauvaise utilisation ou d'une panne du produit.
- 5 - NUM'AXES se réserve le droit de modifier les caractéristiques de ses produits en vue d'y apporter des améliorations techniques ou de respecter de nouvelles réglementations.
- 6 - Les informations contenues dans ce guide peuvent faire l'objet de modifications sans préavis.
- 7 - Photos et dessins non contractuels.



**GROUPE**  
**NUM'AXES**

Z.A.C. DES AULNAIES – 745 RUE DE LA BERGERESSE – C.S. 30157  
45161 OLIVET CEDEX – FRANCE  
Tel.+33 (0)2 38 63 64 40 | [info@numaxes.com](mailto:info@numaxes.com) | [www.numaxes.com](http://www.numaxes.com)

Thank you for choosing a **NUM'AXES** product. Please read this manual carefully before setting up and using this product. Pay close attention to all the instructions and keep this user's manual for future reference.

**The solar panel is especially suitable for NUM'AXES trail cameras.**

If you use this solar panel with devices other than **NUM'AXES** trail cameras, please carefully check your product manual and contact your device supplier to ensure compatibility before connecting. **NUM'AXES** assumes no responsibility for any damages that may happen with the improper operation of this product.

• **Package contents**

- 1 solar panel
- 1 output cable with 6V/9V/12V selector switch
- various adapters
- 1 mounting bracket
- 1 user guide

• **Presentation of the product**

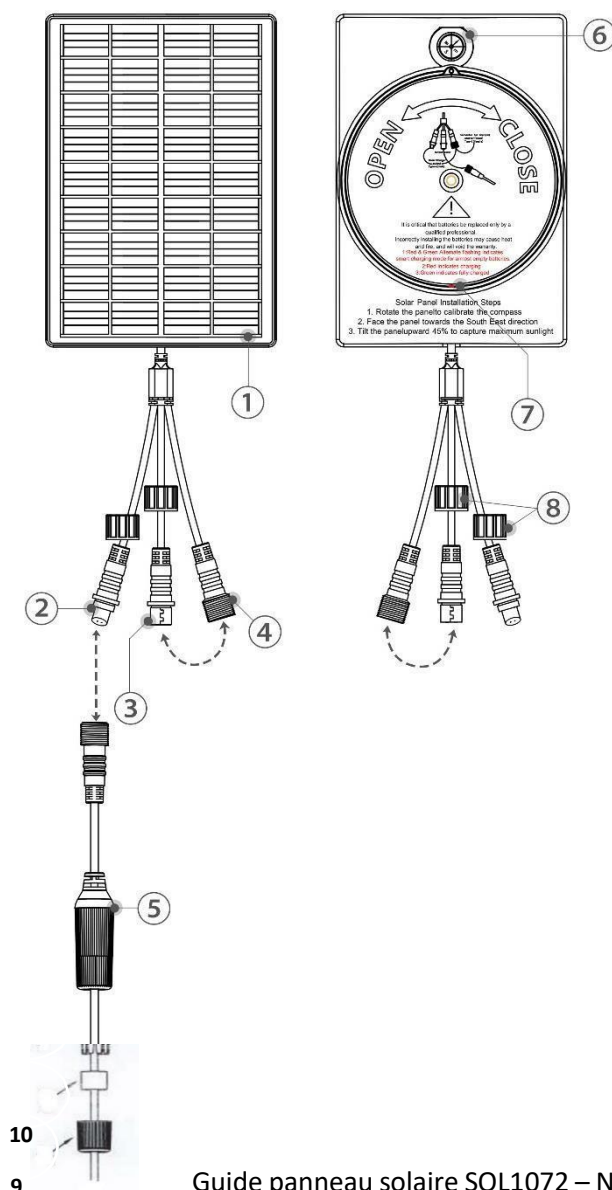

1. **3W solar panel**
2. **OUTPUT power:** for connection to 6V/9V/12V selector cable
3. **Solar charge connector (male plug):** insert the male connector into the female connector (no. 4 on diagram), then screw on the plastic ring to seal the panel.
4. **Charging adapter connector (female plug):** allows connection of cable (with C-type port) and power supply to recharge solar panel battery
5. **6V/9V/12V selector switch (OUT)**
6. **Compass**
7. **Indicator light**
8. **Plastic cover**
9. **Plastic cover**
10. **Waterproof ring**

**IMPORTANT**

When the solar panel is not charging from the mains, insert the male (no. 3 on diagram), and female (no. 4 on diagram), plugs into each other.

- **Technical specifications**

Built-in battery	2 lithium batteries 18650 3,7V / 5200 mAh
Solar panel max output power	3 W
Output voltage	6V/9V/12 V
External load input	DC 5 V/2000 mA
Conversion efficiency rate	19,5 %
Charging methods	1. With solar energy 2. With AC power adaptor (non included)
Full charge time	1. 24 hours for sunlight charging 2. 4 hours for 5V/2A adapter (charging the solar panel with the Type-c)
Charging indicator	Red light: fast charge (charge level > 3 V) Flashing red and green: slow charge (charge level < 3 V) Green light: fully charged
Watertightness	IP66
Operation temperature	-20°C to +70°C
Dimensions	H 173 x L 120 x P 35 mm

- **Fonctionnement**

1. Before use, fully charge the solar panel battery using a power supply (DC 5V/2000 mA - ref. NUM'AXES CPELEALI052) and a cable (type-c - ref. NUM'AXES NGPIEACC0552) not supplied. Use the female socket (no. 4 on the diagram) to charge/recharge the solar panel battery.
2. Once the solar panel battery is full, plug the male connector (no. 3 on the diagram) and the female connector (no. 4 on the diagram) into each other and tighten the plastic ring to prevent any water penetration.
3. When the solar panel **battery is charging**, the indicator **light is red** or **alternately red and green**.  
**Red and green** if the **charge level is < 3V** (battery heavily discharged during slow recharging)  
**Fix red** if the charge level is > 3V (rapid recharging)  
When the solar panel **battery is full**, the indicator **light is green**.

- **Connecting the solar panel to the trail camera**

Connect one end of the output cable (n°5 on the diagram) to the solar panel output socket (OUT) (n°2 on the diagram), then connect the other end of the cable to the external power socket on your NUM'AXES camera trap. Depending on the model of camera trap, choose the adaptor supplied.

Use the selector switch to choose 6V, 9V or 12V (n°5 on the diagram) depending on the camera trap you're connecting.

If the internal battery of the solar panel is charged, the camera will be immediately powered.

It is strongly recommended that 4 batteries be installed inside the camera even when connected to the solar panel. Otherwise, the camera may stop operating due to power shortage. During

intensive use of the camera, the solar panel internal battery may not be charged fast enough, and therefore, it is recommended to equip the camera with batteries for optimal performance.

- **Charging the built-in battery**

The battery can be charged using solar power or a power adapter (not supplied).

- Solar charging

For best results, place the solar panel in direct sunlight. The sunlight quality plays a key role in determining the speed of charge. Cloudy days will increase the time needed to charge the built-in battery. The brighter the sunlight, the faster the charge.

- AC charging with power supply and C-type cable (not supplied)

Connect a C-type cable to the solar panel's IN socket (no. 4 on the diagram), then plug it into a mains socket to start charging.

- **Installation**

Adjust the angle of the bracket so that the solar panel is directly facing the sun. For a maximized performance, ensure the solar panel is facing south, in an un-shaded position and ideally tilted at a 45 degree angle. This will prevent the need to change its orientation every season and ensure its continued efficiency. However, please note that the ideal orientation depends on the specific situation of the set-up site.

- **Cautions for use**

- This device can be used by children aged 8+ and also disabled people, sensory or mentally handicapped people or people without knowledge or experience provided they stay under strict supervision or they have received sufficient instructions on how to use the device safely, and potential risks have been evaluated. Children shall not play with the device. Cleaning and maintenance by user shall not be done by children without surveillance.
- Please fully charge the battery at least once every three months especially when storing the product for long periods.
- Do not clean the solar panel with volatile liquids such as solvent, cleaning fluids or strong detergent. Use a soft cloth slightly moistened with water.
- Do not scratch the surface of the solar panel with a sharp object.
- Do not drop the solar panel.
- Do not attempt to disassemble or service the solar panel.
- Do not open the solar panel for service. This could cause serious damage to the device and will void the warranty.
- Do not expose the solar panel to extreme heat, such as leaving it on a car dashboard in hot weather.
- Keep it away from fire.
- Do not overcharge the device. Disconnect it as soon as possible after the charge is complete.
- If you charge the product using the AC adaptor, do not leave it plugged overnight as damage to the internal battery may occur.
- Store in a safe place free from dust, liquid and extreme temperatures.
- Only use this device with the recommended power sources.
- When not in use, please disconnect from power sources.

- **Troubleshooting**

Should your product stop working or develop a fault, first read this guide over and check you are using the product correctly. If the problem persists, contact your distributor or check out on [www.numaxes.com](http://www.numaxes.com). You can also contact **NUM'AXES** at **+33.2.38.69.96.27** or by e-mail [export@numaxes.com](mailto:export@numaxes.com). Depending on the extent of the malfunction, you may have to return the product for service and repair. For all repairs, please supply the complete product and the proof of purchase (invoice or sales receipt). If you omit one of these items, the after sales service will have to invoice you for any repair cost incurred.

- **Guarantee**

**NUM'AXES** guarantees the product against production defects for two years after purchase. All postage and packing charges will be the purchaser's sole responsibility.

- **Guarantee conditions**

- 1 - The guarantee will be valid only if the proof of purchase (invoice or sales receipt), without cancellation, is submitted to the distributor or to **NUM'AXES**. The guarantee is limited to the original purchaser.
- 2 - This guarantee does not cover the following:
  - direct or indirect risks incurred when sending the article back to the distributor or to **NUM'AXES**,
  - damage to the product caused by:
    - negligence or incorrect use,
    - use contrary to the instructions or not envisioned therein,
    - repairs performed by unauthorized persons,
  - loss or theft.
- 3 - If the product is found to be defective, **NUM'AXES** will either decide to repair or to replace it.
- 4 - No claim may be advanced against **NUM'AXES**, particularly in relation to incorrect use or breakdown.
- 5 - **NUM'AXES** reserves the right to modify the characteristics of its products with a view to making technical improvements or to comply with new regulations.
- 6 - The information contained in this guide may be subject to amendment without prior notice.
- 7 - Photos and drawings are not contractual.

- **Collection and recycling of your device at the end of its life**



The pictogram which appears on your product means that this one cannot be thrown with household refuse. You have to bring the device to a collection location suitable for treatment, development, recycling of electronic wastes or bring it back to your distributor.

Adopting this process, you do something for the environment; you contribute to the preservation of natural resources and to the protection of human health.

GROUPE  
**NUM'AXES**

Z.A.C. DES AULNAIES–745 RUE DE LA BERGERESSE–C.S. 30157–45161 OLIVET CEDEX–FRANCE

Tel. +33 (0)2 38 69 96 27 | [export@numaxes.com](mailto:export@numaxes.com) | [www.numaxes.com](http://www.numaxes.com)

Gracias por adquirir un producto **NUM'AXES**.

Lea detenidamente este manual antes de configurar y utilizar este producto. Siga todas las instrucciones y guarde el presente manual para futuras consultas.

**The solar panel is especially suitable for NUM'AXES trail cameras.**

**El panel solar está especialmente indicado para las cámaras trampa de NUM'AXES.**

Si utiliza este panel solar con aparatos que no sean cámaras trampa de **NUM'AXES**, consulte detenidamente el manual del producto y póngase en contacto con el proveedor del dispositivo para garantizar la compatibilidad antes de conectarlo. **NUM'AXES** no asume ninguna responsabilidad por los daños que pudieran derivar de un uso inadecuado de est producto.

• **Componentes del producto**

- 1 panel solar
- 1 cable de salida con selector 6V/9V/12V
- varios adaptadores
- 1 sistema de fijación
- 1 manual de instrucciones

• **Presentación del producto**

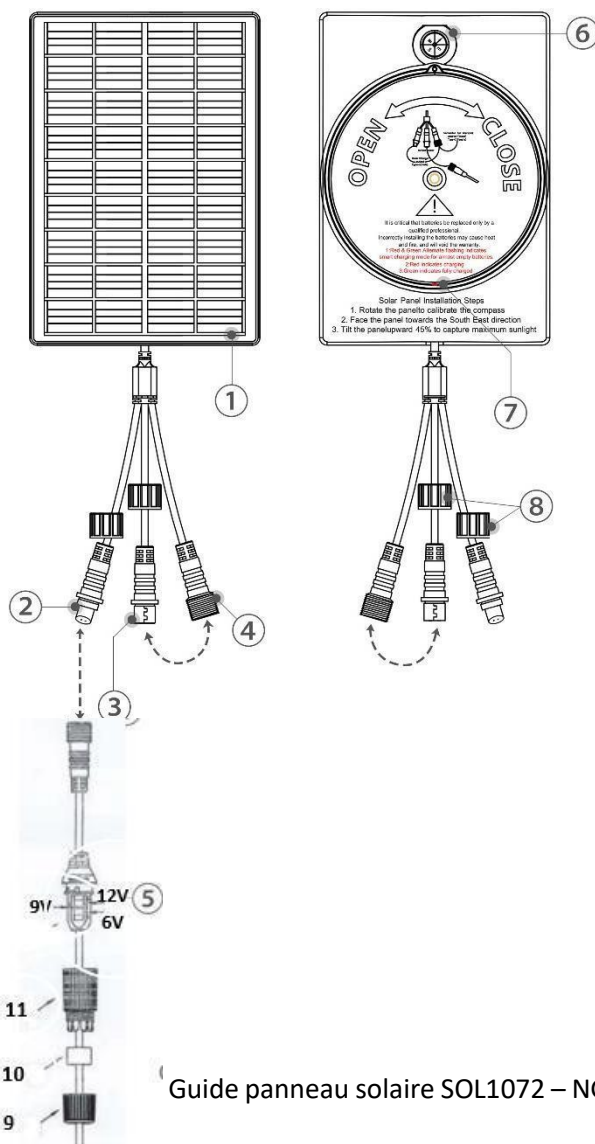

1. panel solar
2. **SALIDA alimentación** : para conexión a cable selector 6V/9V/12V
3. **Conector de carga solar (conector macho)**: inserte el conector macho en el conector hembra (nº 4 en el diagrama) y, a continuación, enrosque el anillo de plástico para que el panel sea estanco.
4. **Conector del adaptador de carga (conector hembra)**: para conectar un cable (con puerto tipo C) y una fuente de alimentación para recargar la batería del panel solar.
5. **Interruptor selector 6V/9V/12V (OUT)**
6. **Brújula**
7. **Indicador luminoso**
8. **Cubierta de plástico**
9. **Cubierta de plástico**
10. **Junta de estanqueidad**
11. **Cubierta de plástico**

**IMPORTANTE**

Cuando el panel solar no se esté cargando de la red eléctrica, inserte los enchufes macho (nº 3 en el diagrama) y hembra (nº 4 en el diagrama) entre sí.

- **Especificaciones técnicas**

Batería integrada	2 baterías de litio 18650 3,7V / 5200 mAh
Potencia máxima de salida del panel solar	3 W
Tensión de salida	6V/9V/12 V
Tasa de eficiencia de conversión	19.5 %
Corriente de salida máxima	DC 5 V/2000 mA
Cable de salida con selector	Longitud 2,50 m
Métodos de carga	1. Con energía solar 2. Con adaptador de corriente alterna (no incluido)
Tiempo de carga completa	1. 24 horas de carga a la luz del sol 2. 4 horas para el adaptador de 5V/2A (carga del panel solar con el Tipo-c)
Indicador de carga	Luz roja: carga rápida (nivel de carga > 3 V) Rojo y verde intermitentes: carga lenta (nivel de carga < 3 V) Luz verde: carga completa
Estanqueidad	IP66
Temperatura de funcionamiento	-20°C hasta +70°C
Dimensiones	H 173 x L 120 x P 35 mm

- **Funcionamiento**

1. Antes de la utilización, cargue completamente la batería del panel solar mediante una fuente de alimentación (DC 5V/2000 mA - ref. NUM'AXES CPELEALI052) y un cable (tipo-c - ref. NUM'AXES NGPIEACC0552) no suministrados. Utilice la toma hembra (nº 4 en el esquema) para cargar/recargar la batería del panel solar.
2. Una vez que la batería del panel solar esté llena, enchufe el conector macho (nº 3 en el esquema) y el conector hembra (nº 4 en el esquema) entre sí y apriete el anillo de plástico para evitar cualquier penetración de agua.
3. Cuando la **batería del panel solar se está cargando**, la luz indicadora es **roja** o **alterna entre rojo y verde**.

**Rojo y verde** si el nivel de carga es < 3V (batería muy descargada durante la recarga lenta)

**Rojo fijo** si el nivel de carga es > 3V (recarga rápida)

Cuando la **batería del panel solar está llena**, el indicador **luminoso es verde**.

- **Conexión del panel solar a la cámara**

Conecte un extremo del cable de salida (nº5 en el diagrama) a la toma de salida del panel solar (OUT) (nº2 en el esquema) y, a continuación, conecte el otro extremo del cable a la toma de alimentación externa de su cámara trampa NUM'AXES. Dependiendo del modelo de cámara trampa, elija el adaptador suministrado.

Utilice el selector para elegir 6V, 9V o 12V (nº5 en el esquema) en función de la cámara trampa que conecte.

Si la batería interna del panel solar está cargada, la cámara se encenderá inmediatamente.

Se recomienda encarecidamente instalar 4 baterías en el interior de la cámara incluso cuando esté conectada al panel solar. De lo contrario, la cámara podría dejar de funcionar por falta de alimentación. Durante un uso intensivo de la cámara, es posible que la batería interna del panel solar no se cargue lo suficientemente rápido, por lo que se recomienda equipar la cámara con baterías para obtener un rendimiento óptimo.

- **Carga de la batería integrada**

La batería puede cargarse mediante energía solar o un adaptador de corriente (no incluidos).

- Carga solar

For best results, place the solar panel in direct sunlight. The sunlight quality plays a key role in determining the speed of charge. Cloudy days will increase the time needed to charge the built-in battery. The brighter the sunlight, the faster the charge.

- Carga en CA carga con fuente de alimentación y cable tipo C (no incluidos)

Conecta un cable de tipo C a la toma IN del panel solar (nº 4 en el diagrama) y, a continuación, enchúfalo a una toma de corriente para iniciar la carga.

- **Montaje**

Ajuste el ángulo del soporte de fijación de modo que el panel solar quede mirando directamente al sol. Para una eficacia máxima, asegúrese de que el panel solar está orientado hacia el sur, en un lugar sin sombra y, de ser posible, con una inclinación de 45 grados de preferencia. De este modo, evitará tener que cambiar la orientación cada temporada y la eficacia será constante. No obstante, tenga en cuenta que la orientación ideal depende de la situación específica del lugar donde se instala.

- **Cautions for use Precauciones de uso**

- Este aparato puede ser utilizado por niños menores de 8 años y por personas con discapacidades físicas, sensoriales o mentales o desprovistas de conocimientos o experiencia siempre y cuando estén bajo estricta supervisión o hayan recibido instrucciones suficientes respecto al uso seguro del aparato y se hayan evaluado los riesgos posibles. Los niños no deben jugar con el aparato. La limpieza y el mantenimiento por parte del usuario no deben ser realizados por niños que no estén vigilados.
- **Cargue la batería completamente al menos una vez cada tres meses, en particular cuando vaya a guardar el producto durante un largo periodo de tiempo.**
- No limpie el panel solar con líquidos volátiles como, por ejemplo, disolventes, líquidos de limpieza o detergentes fuertes. Utilice un paño suave ligeramente humedecido en agua.
- No raye la superficie del panel solar con objetos puntiagudos.
- No deje caer el panel solar.
- No trate de desmontar ni de reparar el panel solar.
- No abra el panel solar para realizar reparaciones. Esto podría dañar gravemente el aparato y cancelar la garantía.
- No exponga el panel solar a condiciones de calor extremo, por ejemplo, dejándolo en el salpicadero de un vehículo en días de calor.
- Mantenga el panel solar alejado del fuego.
- No sobrecargue el aparato. Desconéctelo en cuanto la carga haya finalizado.

- Si carga el producto con el adaptador CA, no le deje enchufado toda la noche ya que podrían producirse daños en la batería.
- Guarde el aparato en un lugar protegido del polvo, de líquidos y de temperaturas extremas.
- Utilice este aparato solamente con las fuentes de alimentación recomendadas.
- Cuando no se esté utilizando, desconéctelo de las fuentes de alimentación.

- **Solución de problemas**

En caso de que su producto dejara de funcionar o presentara algún fallo, lea primero estas instrucciones detenidamente y compruebe que está utilizando el producto correctamente.

Si el problema persiste, contacte con su distribuidor y consulte [www.numaxes.com](http://www.numaxes.com).

También puede contactar con **NUM'AXES** en el teléfono **+33.2.38.69.96.27** o por correo electrónico: [export@numaxes.com](mailto:export@numaxes.com).

Dependiendo de la magnitud del fallo, es posible que tenga que enviarnos el producto para su reparación.

Para cualquier reparación, deberá facilitarnos el producto completo la prueba de compra (factura o recibo de compra)

En caso de no proporcionar alguno de estos elementos, el servicio de atención al cliente le cobrará los costes de reparación.

- **Garantía**

**NUM'AXES** garantiza el producto contra cualquier fallo de fabricación durante los dos años posteriores a la compra.

Todos los gastos de envío y embalaje corren a cargo del comprador.

- **Condiciones de garantía**

1. La garantía sólo será válida si se envía la prueba de compra en vigor (factura o recibo de compra) al distribuidor o a **NUM'AXES**. La garantía se limita al comprador original.
2. Esta garantía no cubre lo siguiente:
  - los riesgos directos o indirectos provocados durante la devolución al distribuidor o a **NUM'AXES**,
  - daños en el producto causados por:
    - o negligencia o uso incorrecto,
    - o uso contrario a las instrucciones o no indicado,
    - o reparaciones realizadas por personas no autorizadas,
  - pérdida o robo.
3. Si el producto se considera defectuoso, **NUM'AXES** optará por realizar un cambio o una reparación.
4. **NUM'AXES** no podrá ser considerada responsable de los daños derivados de un uso incorrecto o de una avería.
5. **NUM'AXES** se reserva el derecho de modificar las características de sus productos con objeto de aportar mejoras técnicas o cumplir con nuevas normativas.
6. La información incluida en estas instrucciones puede ser objeto de modificaciones sin previo aviso.
7. Las fotos y los dibujos no son contractuales.

- **Recogida y reciclaje del aparato al final de su vida útil**



El pictograma  que aparece en su producto significa que no puede eliminarse junto con los residuos domésticos.

Deberá llevarse a un punto de recogida adecuado para el tratamiento, el aprovechamiento y el reciclado de residuos electrónicos. También puede devolver el producto a su distribuidor.

Este modo de proceder contribuye al respeto del medio ambiente, así como a la protección de los recursos naturales y de la salud humana.

**GROUPE**  
**NUMAXES**

Z.A.C. DES AULNAIES–745 RUE DE LA BERGERESSE–C.S. 30157–45161 OLIVET CEDEX–FRANCE

Tel. +33 (0)2 38 69 96 27 | [export@numaxes.com](mailto:export@numaxes.com) | [www.numaxes.com](http://www.numaxes.com)

## DE – Gebrauchsanleitung

Vielen Dank, dass Sie sich für ein Produkt von **NUM'AXES** entschieden haben. Bitte lesen Sie dieses Handbuch sorgfältig durch, bevor Sie das Produkt aufstellen und benutzen. Beachten Sie alle Anweisungen genau und bewahren Sie diese Bedienungsanleitung zum späteren Nachschlagen auf. **Das Solarmodul ist speziell für NUM'AXES-Trail-Kameras geeignet.**

Wenn Sie dieses Solarmodul mit anderen Geräten als **NUM'AXES-Trail-Kameras** verwenden, überprüfen Sie bitte sorgfältig Ihr Produkthandbuch und wenden Sie sich an Ihren Geräteanbieter, um die Kompatibilität vor dem Anschluss sicherzustellen. **NUM'AXES** übernimmt keine Verantwortung für Schäden, die durch den unsachgemäßen Betrieb dieses Produkts entstehen können.

### • Lieferumfang des Produkts

- 1 Solarpanel
- 1 Ausgangskabel mit 6V/9V/12V-Wahlschalter
- verschiedene Adapter
- 1 Befestigungssystem
- 1 Gebrauchsanleitung

### • Präsentation des Produkts

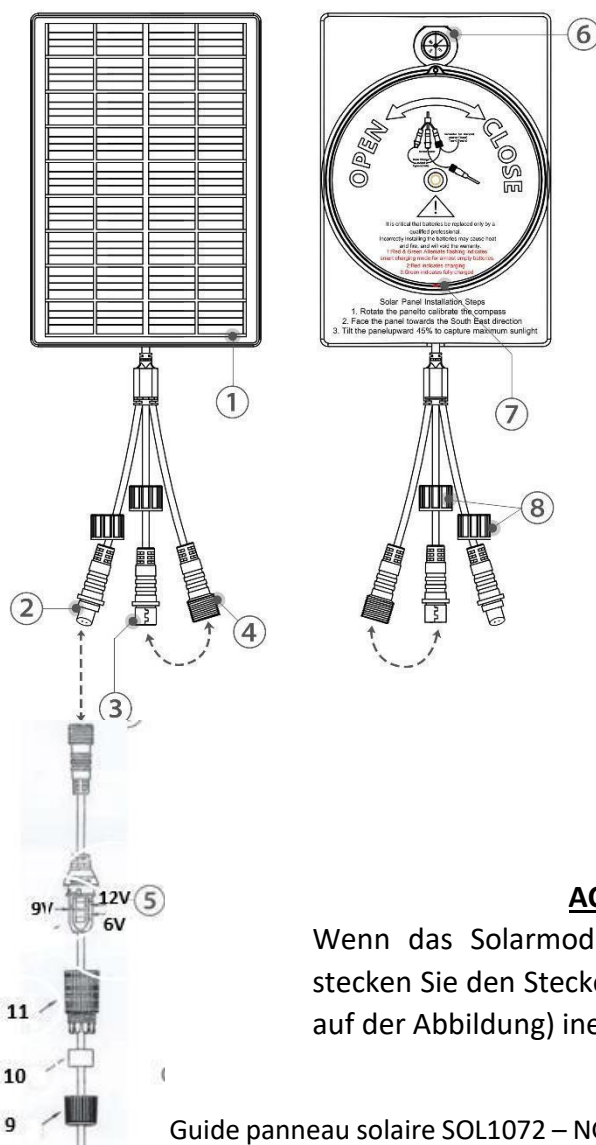

#### 1.3W Sonnenkollektor

**2. OUTPUT power:** für den Anschluss an das 6V/9V/12V-Umschaltkabel

**3. Anschluss für Solarladung (männliche Buchse):** Stecken Sie den männlichen Stecker in die weibliche Buchse (Nr. 4 auf der Abbildung) und schrauben Sie dann den Plastikring fest, damit das Panel wasserdicht ist.

**4. Anschluss für Ladeadapter (Buchse):** Hier können Sie ein Kabel (mit Typ-C-Anschluss) und ein Netzteil anschließen, um die Batterie des Solarpanels aufzuladen. 6V/9V/12V-Wahlschalter (OUT)

**5. Kompass**

**6. Anzeigelampe**

**7. Kunststoffabdeckung**

**8. Kunststoffabdeckung**

**9. Wasserdichter Ring**

**10. Kunststoffabdeckung**

### **ACHTUNG**

Wenn das Solarmodul nicht über das Stromnetz aufgeladen wird, stecken Sie den Stecker (Nr. 3 auf der Abbildung) und die Buchse (Nr. 4 auf der Abbildung) ineinander.

- **Technische Daten**

Integrierte Batterie	2 Lithium-Batterien 18650 3,7V / 5200 mAh
Maximale Ausgangsleistung des Solarmoduls	3 W
Ausgangsspannung	6V/9V/12 V
Umwandlungseffizienzrate	19.5 %
Externer Lasteingang	DC 5 V/2000 mA
Ausgangskabel	Länge 2,50 m
Methoden der Aufladung	1. Dank Sonnenenergie 2. Dank des mitgelieferten AC-Adapters (nicht enthalten)
Volle Ladezeit	1. 24 Stunden für das Aufladen bei Sonnenlicht 2. 4 Stunden für 5V/2A-Adapter (Aufladen des Solarpanels mit dem Typ-c)
Ladeindikator	Rotes Licht: schnelles Aufladen (Ladestand > 3 V). Rotes und grünes Blinken: Langsames Laden (Ladestand < 3 V). Grüne LED-Anzeige: Voller Ladevorgang
Dichtigkeit	IP66
Betriebstemperatur	-20°C to +70°C
Abmessungen	H 173 x L 120 x P 35 mm

- **Funktionieren**

1. Bitte laden Sie den Akku des Solarpanels vor der Verwendung mit einem Netzteil (DC 5V/2000 mA - NUM'AXES CPELEALI052 Teilenummer) und einem Kabel (Typ-c - NUM'AXES NGPIEACC0552 Teilenummer), die nicht im Lieferumfang enthalten sind, vollständig auf. Verwenden Sie die Buchse (Nr. 4 in der Abbildung), um den Akku des Solarmoduls zu laden/aufzuladen.
2. Wenn die Batterie des Solarmoduls voll ist, stecken Sie den Stecker (Nr. 3 in der Abbildung) und die Buchse (Nr. 4 in der Abbildung) ineinander und ziehen Sie den Plastikring fest, um ein Eindringen von Wasser zu verhindern.
3. Wenn die **Batterie des Solarmoduls geladen wird**, leuchtet die **LED rot oder abwechselnd rot und grün**.  
**Rot und grün, wenn der Ladestand < 3V ist** (stark entladener Akku beim langsamen Aufladen).  
**Dauerhaft rot, wenn der Ladestand > 3V ist** (schnelles Aufladen).  
Wenn die **Batterie des Solarmoduls voll ist**, leuchtet die **Leuchtanzeige grün**.

- **Anschluss des Solarpanels an die Trail-Kamera**

Verbinden Sie ein Ende des Ausgangskabels (Nr. 5 auf dem Schema) mit der Ausgangsbuchse (OUT) des Solarmoduls (Nr. 2 auf dem Diagramm) und das andere Ende des Kabels mit dem externen Stromanschluss Ihrer NUM'AXES-Kamerafalle. Wählen Sie je nach Modell der Fotofalle die mitgelieferte Spitze (Adapter) aus.

Wählen Sie mit dem Wahlschalter 6V, 9V oder 12V (Nr. 5 auf dem Diagramm), je nachdem, welche Kamerafalle Sie anschließen möchten.

Wenn der interne Akku des Solarmoduls aufgeladen ist, wird die Kamera sofort mit Strom versorgt.

Es wird dringend empfohlen, die 4 Batterien in der Kamera zu installieren, auch wenn sie an das Solarmodul angeschlossen sind. Andernfalls kann es passieren, dass die Kamera aufgrund eines Strommangels nicht mehr funktioniert. Bei intensiver Nutzung der Kamera wird die interne Batterie des Solarpanels möglicherweise nicht schnell genug aufgeladen, daher wird empfohlen, die Kamera mit Batterien auszustatten, um eine optimale Leistung zu erzielen.

- **Aufladen des eingebauten Akkus**

Der Akku kann mit Solarenergie oder einem Netzadapter (nicht im Lieferumfang enthalten) aufgeladen werden.

- **Laden mit Sonnenenergie**

Für optimale Ergebnisse sollte das Solarpanel direkt in der Sonne stehen. Für die Ladegeschwindigkeit ist die Stärke der direkten Sonneneinstrahlung entscheidend. Bewölkte Tage verlängern die erforderliche Ladezeit. Je heller die Sonne scheint, desto schneller wird das Gerät geladen.

- **AC-Laden mit Netzteil und C-Kabel (nicht mitgeliefert)**

Schließen Sie ein C-Kabel an die IN-Buchse des Solarmoduls an (Nr. 4 auf dem Diagramm) und stecken Sie es dann in eine Netzsteckdose, um den Ladevorgang zu starten.

- **Installation**

Stellen Sie den Winkel der Halterung so ein, dass das Solarmodul direkt der Sonne zugewandt ist. Um eine maximale Leistung zu erzielen, sollten Sie sicherstellen, dass das Solarmodul nach Süden ausgerichtet ist, nicht im Schatten liegt und idealerweise in einem Winkel von 45 Grad geneigt ist. Auf diese Weise wird vermieden, dass die Ausrichtung zu jeder Jahreszeit geändert werden muss, und es wird eine kontinuierliche Effizienz gewährleistet. Bitte beachten Sie jedoch, dass die ideale Ausrichtung von den spezifischen Gegebenheiten des Aufstellungsortes abhängt.

- **Sicherheitshinweise**

- Dieses Gerät kann von Kindern ab 8 Jahren sowie von Behinderten, sensorisch oder geistig eingeschränkten Personen oder Personen ohne Kenntnisse oder Erfahrung verwendet werden, sofern sie unter strenger Aufsicht stehen oder ausreichende Anweisungen zur sicheren Verwendung des Geräts erhalten haben und die möglichen Risiken bewertet wurden. Kinder dürfen nicht mit dem Gerät spielen. Die Reinigung und Wartung durch den Benutzer darf nicht von Kindern ohne Aufsicht durchgeführt werden.
  - Bitte laden Sie den Akku mindestens einmal alle drei Monate vollständig auf, insbesondere wenn Sie das Produkt über einen längeren Zeitraum lagern.
  - Reinigen Sie das Solarpanel nicht mit flüchtigen Flüssigkeiten wie Lösungsmitteln, Reinigungsflüssigkeiten oder starken Reinigungsmitteln. Verwenden Sie ein weiches, leicht mit Wasser angefeuchtetes Tuch.
  - Zerkratzen Sie die Oberfläche des Solarmoduls nicht mit einem scharfen Gegenstand.
  - Lassen Sie das Solarmodul nicht fallen.
  - Versuchen Sie nicht, das Solarmodul zu zerlegen oder zu warten.

- Öffnen Sie das Solarmodul nicht zur Wartung. Dies könnte das Gerät ernsthaft beschädigen und führt zum Erlöschen der Garantie.
- Setzen Sie das Solarmodul nicht extremer Hitze aus, z. B. indem Sie es bei heißem Wetter auf dem Armaturenbrett eines Autos liegen lassen.
- Halten Sie es von Feuer fern.
- Überladen Sie das Gerät nicht. Trennen Sie das Gerät nach dem Aufladen so schnell wie möglich vom Stromnetz.
- Wenn Sie das Produkt mit dem Netzteil aufladen, lassen Sie es nicht über Nacht eingesteckt, da sonst der interne Akku beschädigt werden kann.
- Bewahren Sie das Gerät an einem sicheren Ort auf, der frei von Staub, Flüssigkeiten und extremen Temperaturen ist.
- Verwenden Sie dieses Gerät nur mit den empfohlenen Stromquellen.
- Wenn Sie das Gerät nicht benutzen, trennen Sie es bitte von der Stromversorgung.

- **Fehlersuche**

Sollte Ihr Produkt nicht mehr funktionieren oder eine Störung auftreten, lesen Sie zunächst diese Anleitung durch und überprüfen Sie, ob Sie das Produkt richtig verwenden.

Wenn das Problem weiterhin besteht, wenden Sie sich an Ihren Händler oder informieren Sie sich auf [www.numaxes.com](http://www.numaxes.com).

Sie können auch **NUM'AXES** unter **+33.2.38.69.96.27** oder per E-Mail [export@numaxes.com](mailto:export@numaxes.com) kontaktieren.

Je nach Ausmaß der Störung müssen Sie das Produkt möglicherweise zur Wartung und Reparatur einschicken.

Für alle Reparaturen legen Sie bitte das komplette Produkt und den Kaufbeleg (Rechnung oder Kassenbon) bei. Wenn Sie eines dieser Dokumente nicht beifügen, muss Ihnen der Kundendienst die anfallenden Reparaturkosten in Rechnung stellen.

- **Garantie**

**NUM'AXES** garantiert das Produkt gegen Produktionsfehler für zwei Jahre nach dem Kauf. Alle Versand- und Verpackungskosten gehen allein zu Lasten des Käufers.

- **Garantiebedingungen**

1- Die Garantie ist nur dann gültig, wenn der Kaufbeleg (Rechnung oder Kassenbon) ohne Stornierung beim Händler oder bei NUM'AXES eingereicht wird. Die Garantie ist auf den Erstkäufer beschränkt.

2- Diese Garantie deckt nicht Folgendes ab:

- direkte oder indirekte Risiken, die bei der Rücksendung des Artikels an den Händler oder an NUM'AXES entstehen,

- Schäden am Produkt, die verursacht werden durch:

- o Nachlässigkeit oder unsachgemäßen Gebrauch,
- o Verwendung entgegen der Gebrauchsanweisung oder nicht in dieser vorgesehen,
- o Reparaturen, die von nicht autorisierten Personen durchgeführt wurden,

- Verlust oder Diebstahl.

3- Wenn sich das Produkt als defekt erweist, entscheidet NUM'AXES, ob es repariert oder ersetzt wird.

- 4- Es können keine Ansprüche gegenüber NUM'AXES geltend gemacht werden, insbesondere nicht bei unsachgemäßem Gebrauch oder Ausfall.
- 5- NUM'AXES behält sich das Recht vor, die Eigenschaften seiner Produkte zu ändern, um technische Verbesserungen vorzunehmen oder neuen Vorschriften zu entsprechen.
- 6- Die in diesem Leitfaden enthaltenen Informationen können ohne vorherige Ankündigung geändert werden.
- 7- Die Fotografien und Zeichnungen sind nicht vertraglich bindend.

- **Entsorgen und Recyceln Ihres ausgedienten Geräts**



Das Piktogramm auf Ihrem Produkt bedeutet, dass es nicht in den Hausmüll geworfen werden darf.

Sie müssen das Gerät zu einer Sammelstelle bringen, die für die Behandlung, Entwicklung und Wiederverwertung von Elektronikabfällen geeignet ist, oder es zu Ihrem Händler zurückbringen. Mit diesem Verfahren tun Sie etwas für die Umwelt; Sie tragen zur Erhaltung der natürlichen Ressourcen und zum Schutz der menschlichen Gesundheit bei.

GROUPE  
**NUM'AXES**

Z.A.C. DES AULNAIES–745 RUE DE LA BERGERESSE–C.S. 30157–45161 OLIVET CEDEX–FRANCE

Tel. +33 (0)2 38 69 96 27 | [export@numaxes.com](mailto:export@numaxes.com) | [www.numaxes.com](http://www.numaxes.com)

Grazie per aver scelto un prodotto della gamma **NUM'AXES**. Prima di installare e utilizzare il prodotto, leggere attentamente le spiegazioni contenute in questa guida che verranno conservate per riferimento futuro.

**Il pannello solare è particolarmente adatto alle telecamere da trail NUM'AXES.**

Se si utilizza questo pannello solare con dispositivi diversi dalle fotocamere da esplorazione **NUM'AXES**, controllare attentamente il manuale del prodotto e contattare il fornitore del dispositivo per assicurarne la compatibilità prima di effettuare il collegamento. **NUM'AXES** non si assume alcuna responsabilità per eventuali danni che potrebbero verificarsi in caso di funzionamento improprio di questo prodotto.

• **Composizione del prodotto**

- 1 pannello solare
- 1 cavo di uscita con selettore 6V/9V/12V
- vari adattatori
- 1 accessori di fissaggio
- 1 manuale d'uso

• **Presentazione del prodotto**

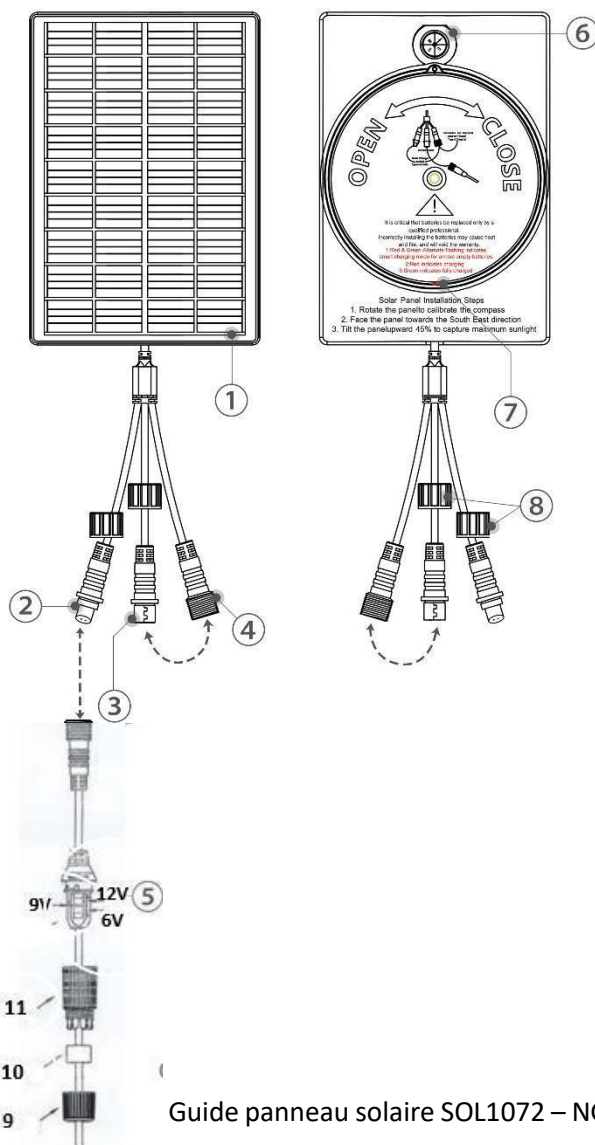

1. **Pannello solare da 3W**
2. **Potenza in uscita:** per il collegamento al cavo selettore 6V/9V/12V.
3. **Connettore di carica solare (spina maschio):** inserire il connettore maschio nel connettore femmina (n. 4 sullo schema) e avvitare l'anello di plastica per rendere il pannello impermeabile.
4. **Connettore adattatore di carica (presa femmina):** serve a collegare un cavo (con porta di tipo C) e un alimentatore per ricaricare la batteria del pannello solare.
5. **Selettore 6V/9V/12V (OUT)**
6. **Bussola**
7. **Indicatore luminoso**
8. **Coperchio in plastica**
9. **Coperchio di plastica**
10. **Anello di tenuta**
11. **Coperchio di plastica**

**IMPORTANTE**

Quando il pannello solare non è alimentato dalla rete, inserire i connettori maschio femmina (n. 3 sullo schema) e femmina femmina (n. 4 sullo schema) l'uno nell'altro.

- **Specifiche tecniche**

Batteria integrata	2 batterie al litio 18650 3,7V / 5200 mAh
Potenza massima di uscita del pannello solare	3 W
Voltaggio di uscita	6V/9V/12 V
Tasso di efficienza di conversione	19.5 %
External load input	DC 5 V/2000 mA
Cavo di uscita	Lunghezza 2,50 m
Metodi di ricarica	1. Grazie all'energia solare 2. Grazie all'adattatore di alimentazione CA (non incluso)
Tempo di carica completa	1. 24 ore per la ricarica alla luce del sole 2. 4 ore per l'adattatore 5V/2A (ricarica del pannello solare con il Type-c)
Indicatore di carica	Luce rossa: carica rapida (livello di carica > 3 V) Rosso e verde lampeggianti: carica lenta (livello di carica < 3 V) Luce verde: carica completa
Impermeabilità all'acqua	IP66
Temperatura di funzionamento	-20°C to +70°C
Dimensioni	H 173 x L 120 x P 35 mm

- **Funzionamento**

1. Prima dell'uso, caricare completamente la batteria del pannello solare utilizzando un caricatore e un cavo di tipo C (non in dotazione). Per caricare/ricaricare la batteria del pannello solare, utilizzare la presa (n. 4 nel diagramma).
2. Una volta che la batteria del pannello solare è carica, collegare il connettore maschio (n. 3 sullo schema) e il connettore femmina (n. 4 sullo schema) e stringere l'anello di plastica impermeabile per evitare la penetrazione dell'acqua.
3. NB: il connettore maschio (n°3 sullo schema) non può caricare. Il connettore femmina (n°4 sullo schema) può essere utilizzato per caricare la batteria del pannello solare utilizzando un caricatore di rete e un cavo di tipo C (non in dotazione).
4. Quando la batteria del pannello solare è **in carica**, la spia è **rossa**. Quando la batteria del pannello solare è **carica**, la spia è **verde**.
5. Quando si alimenta una trappola con fotocamera con il pannello solare, assicurarsi di aver installato almeno 4 batterie nella fotocamera di riserva.

- **Collegamento del pannello solare alla fotocamera**

Collegare un'estremità del cavo di uscita (n°5 sul diagramma) alla presa di uscita del pannello solare (OUT) (n°2 sullo schema), quindi collegare l'altra estremità del cavo alla presa di alimentazione esterna della trappola per fotocamere NUM'AXES. A seconda del modello di trappola con telecamera, scegliere l'adattatore in dotazione. Utilizzare il selettore per scegliere 6V, 9V o 12V (n°5 sullo schema) a seconda della trappola per fotocamere che si sta collegando. Se la batteria interna del pannello solare è carica, la fotocamera sarà immediatamente alimentata.

Si raccomanda vivamente di installare 4 batterie all'interno della fotocamera anche quando è collegata al pannello solare. In caso contrario, la fotocamera potrebbe smettere di funzionare a causa della mancanza di energia. Durante l'uso intensivo della fotocamera, la batteria internadel pannello solare potrebbe non essere caricata abbastanza velocemente; pertanto, si consiglia di dotare la fotocamera di batterie per ottenere prestazioni ottimali.

- **Carica**

La batteria può essere caricata utilizzando l'energia solare o un adattatore di corrente (non fornito).

**Carica solare**

Per ottenere risultati ottimali, posizionare il pannello solare alla luce diretta del sole. La qualità della luce solare gioca un ruolo fondamentale nel determinare la velocità di carica. Le giornate nuvolose aumentano il tempo necessario per caricare la batteria integrata. Più la luce del sole è intensa, più la carica è rapida.

**Ricarica in corrente alternata con alimentatore e cavo di tipo C (non in dotazione)**

Collegare un cavo di tipo C alla presa IN del pannello solare (n. 4 sullo schema), quindi collegarlo a una presa di rete per avviare la carica.

- **Installazione**

Regolare l'angolo della staffa in modo che il pannello solare sia rivolto direttamente verso il sole. Per massimizzare le prestazioni, assicuratevi che il pannello solare sia rivolto a sud, in una posizione non ombreggiata e idealmente inclinato di 45 gradi. In questo modo si eviterà di dover cambiare l'orientamento a ogni stagione e si garantirà un'efficienza costante. Tuttavia, l'orientamento ideale dipende dalla situazione specifica del sito di installazione.

- **Precauzioni per l'uso**

- Questo dispositivo può essere utilizzato da bambini di età superiore agli 8 anni, nonché da persone disabili, portatori di handicap sensoriali o mentali o da persone prive di conoscenze o di esperienza, a condizione che rimangano sotto stretta sorveglianza o che abbiano ricevuto istruzioni sufficienti su come utilizzare il dispositivo in modo sicuro e che siano stati valutati i potenziali rischi. I bambini non devono giocare con il dispositivo. La pulizia e la manutenzione da parte dell'utente non devono essere eseguite da bambini senza sorveglianza.
- Si prega di caricare completamente la batteria almeno una volta ogni tre mesi, soprattutto quando si conserva il prodotto per lunghi periodi.
- Non pulire il pannello solare con liquidi volatili come solventi, detersivi o detersivi forti. Utilizzare un panno morbido leggermente inumidito con acqua.
- Non graffiare la superficie del pannello solare con oggetti appuntiti.
- Non far cadere il pannello solare.
- Non tentare di smontare o riparare il pannello solare.
- Non aprire il pannello solare per la manutenzione. Ciò potrebbe causare gravi danni al dispositivo e invalidare la garanzia.
- Non esporre il pannello solare a calore estremo, ad esempio lasciandolo sul cruscotto dell'auto quando fa caldo.

- Tenere il dispositivo lontano dal fuoco.
- Non sovraccaricare il dispositivo. Scollegarlo il prima possibile al termine della carica.
- Se si carica il prodotto utilizzando l'adattatore CA, non lasciarlo collegato durante la notte per non danneggiare la batteria interna.
- Conservare in un luogo sicuro, al riparo da polvere, liquidi e temperature estreme.
- Utilizzare il dispositivo solo con le fonti di alimentazione consigliate.
- Quando non si utilizza il dispositivo, scollegarlo dalle fonti di alimentazione.

- **In caso di malfunzionamento**

Se il prodotto dovesse smettere di funzionare o presentare un guasto, leggere prima di tutto questa guida e verificare che il prodotto sia utilizzato correttamente.

Se il problema persiste, contattare il distributore o consultare il sito [www.numaxes.com](http://www.numaxes.com).

È inoltre possibile contattare **NUM'AXES** al numero **+33.2.38.69.96.27** o all'indirizzo e-mail [export@numaxes.com](mailto:export@numaxes.com).

A seconda dell'entità del malfunzionamento, potrebbe essere necessario restituire il prodotto per l'assistenza e la riparazione.

Per tutte le riparazioni, si prega di fornire il prodotto completo e la prova d'acquisto (fattura o scontrino fiscale). Se si omette uno di questi elementi, il servizio post-vendita dovrà fatturare i costi di riparazione sostenuti.

- **Garanzia**

**NUM'AXES** garantisce il prodotto contro i difetti di produzione per due anni dall'acquisto.

Tutte le spese di spedizione e imballaggio sono a carico dell'acquirente.

- **Condizioni di garanzia**

1- La garanzia sarà valida solo se la prova d'acquisto (fattura o ricevuta d'acquisto), senza annullamento, sarà presentata al distributore o a **NUM'AXES**. La garanzia è limitata all'acquirente originale.

2- La presente garanzia non copre quanto segue:

- i rischi diretti o indiretti derivanti dalla rispedizione dell'articolo al distributore o a NUM'AXES,
- i danni al prodotto causati da:
  - o negligenza o uso scorretto,
  - o uso contrario alle istruzioni o non previsto dalle stesse,
  - o riparazioni effettuate da persone non autorizzate,
- perdita o furto.

3- Se il prodotto risulta difettoso, NUM'AXES deciderà di ripararlo o di sostituirlo.

4- Non è possibile avanzare alcuna richiesta di risarcimento nei confronti di NUM'AXES, in particolare in relazione a un uso non corretto o a un guasto.

5- NUM'AXES si riserva il diritto di modificare le caratteristiche dei suoi prodotti per apportare miglioramenti tecnici o per conformarsi a nuove normative.

6- Le informazioni contenute in questa guida possono essere soggette a modifiche senza preavviso.

7- Le foto e i disegni non sono contrattuali.

- **Smaltimento**



Il simbolo  significa che il dispositivo non può essere smaltito assieme ai normali rifiuti casalinghi. Il dispositivo deve essere consegnato alle autorità competenti in materia di smaltimento rifiuti elettronici agli appositi siti dedicati. Alternativamente può contattare il distributore del prodotto per ulteriori informazioni in merito.

**GROUPE**  
**NUMAXES**

Z.A.C. DES AULNAIES–745 RUE DE LA BERGERESSE–C.S. 30157–45161 OLIVET CEDEX–FRANCE

Tel. +33 (0)2 38 69 96 27 | [export@numaxes.com](mailto:export@numaxes.com) | [www.numaxes.com](http://www.numaxes.com)



# GROUPE NUMAXES

Z.A.C. DES AULNAIES  
745 RUE DE LA BERGERESSE – C.S. 30157  
45161 OLIVET CEDEX – FRANCE

## FRANCE

Tél. 02 38 63 64 40 | [info@numaxes.com](mailto:info@numaxes.com)

## EXPORT

Tel. +33 (0)2 38 69 96 27 | [export@numaxes.com](mailto:export@numaxes.com)

[www.numaxes.com](http://www.numaxes.com)

